



**DESMONTAR GUARNECIDOS**

**INTERIORES**

**FOCUS I**



#### **COPYRIGHT:**

Este documento es propiedad intelectual del autor y del CUFF, y no puede ser usado en ningún medio ya sea escrito, digital o de otra índole sin el permiso previo de ambos o de sus respectivos representantes.

El copyright de las imágenes usadas en este documento está definido por sus respectivos autores y/o editoriales y solo se utilizan en este documento con fines informativos.

Las ilustraciones que acompañan al documento son propiedad de sus respectivos autores y/o editoriales y no pueden usarse sin el permiso previo del autor (o editorial).

Puede solicitar autorización para reproducir el material de este documento realizando un escrito a [webmaster@clubusuariosfordfocus.com](mailto:webmaster@clubusuariosfordfocus.com)

#### **EXCLUSION DE RESPONSABILIDAD:**

El Staff del CUFF no se responsabiliza de los posibles daños causados por negligencia del autor o realizador de este brico, ya sea por falta de información o por una irresponsable instalación. El Staff del CUFF no certifica que los datos facilitados por el autor y contenidos en este documento sean correctos.



En la presente sección se trata el desmontaje y montaje de las molduras interiores y los guarnecidos. En muchos casos un componente se superpone al otro. En estos casos será necesario aflojar o desmontar el comenente superpuesto antes de comenzar el desmontaje para evitar daños a otros componentes.

El forro del techo está compuesto por una sola pieza que cubre la totalidad del interior del techo y está hecho de un producto compuesto moldeado y forrado de tela. En techo tiene oquedades (huecos "vacíos") que le dan el espacio necesario para introducir los dedos y poder bajar los parasoles y los asideros de los acompañantes. El techo tiene luces interiores en la delantera y trasera y un techo solar como equipamiento opcional.

#### GUARNECIDO DEL PILAR A

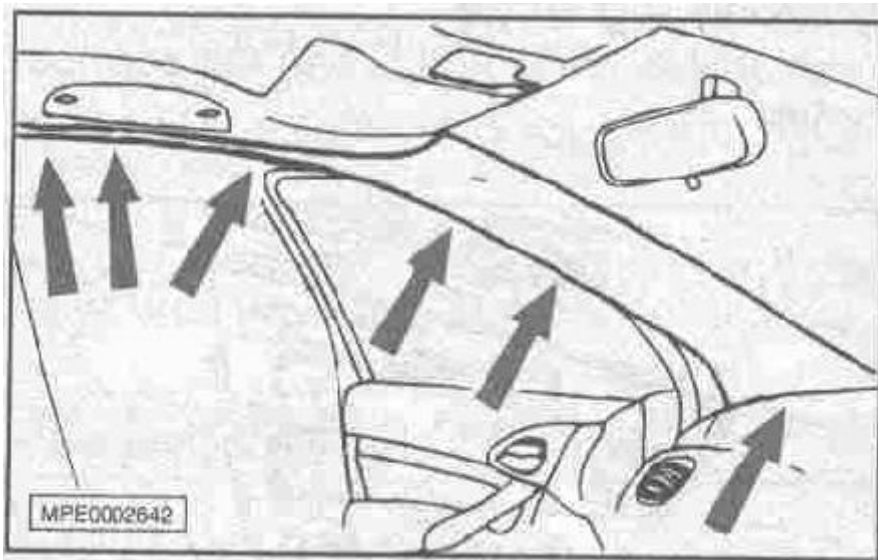

Desmunte el guarnecido lateral del tablero de instrumentos.

Desmunte el guarnecido del pilar A.

Para su reposición monte los componentes en el orden inverso al de desmontaje.

#### GUARNECIDO DEL PILAR B

Quite el tornillo de sujeción del guarnecido del pilar B. Retire el guarnecido.

Desatornille el anclaje inferior del cinturón de seguridad: quite el tornillo del cinturón de seguridad del anclaje. Retire el guarnecido del pilar B.

NOTA: Para facilitar el montaje el ajustador de altura del cinturón de seguridad debe estar en su posición mas baja.

Monte los componentes en el orden inverso al de desmontaje.



## GUARNECIDO DEL PILAR C

Para todos los vehículos excepto para el 4 puertas

Para la extracción:

Desmonte la bandeja trasera.

Abata los respaldos del asiento trasero.

Carrocería Familiar:

Desmonte el guarnecido del retractor del cinturón de seguridad.

Carrocería 5 Puertas:

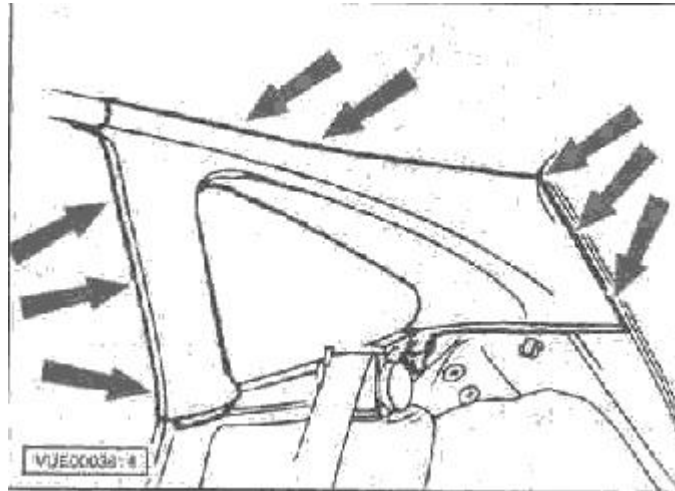

Quite el clip de sujeción.

Desmonte el guarnecido del retractor del cinturón de seguridad.

NOTA: Desenchufe el conector de la luz interior (si procede).

Quite el soporte de la bandeja trasera

Carrocería 3 puertas

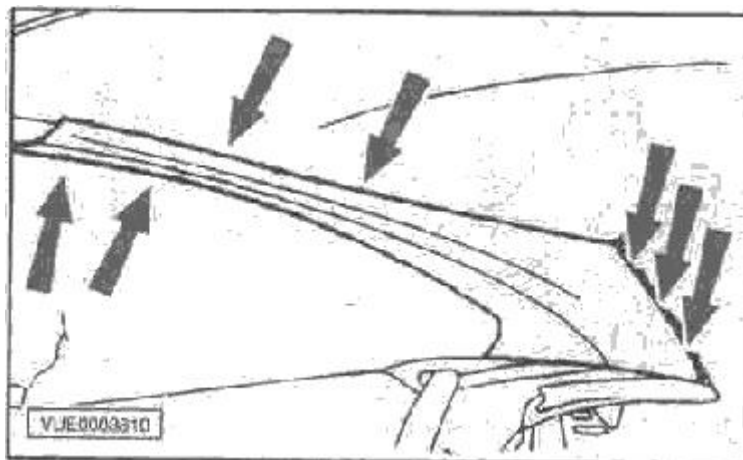

Carrocería Familiar

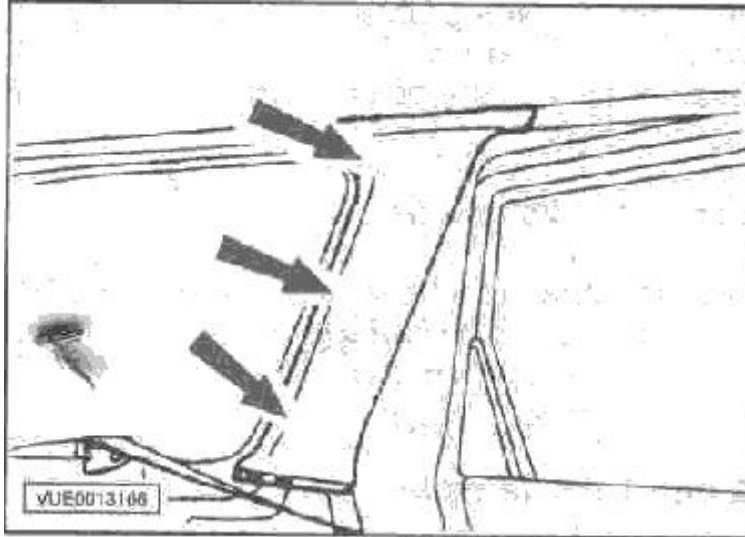

Desmonte el panel de revestimiento del espacio de carga.  
Desmonte el guarnecido del pilar C

Para la reposición monte los componentes en el orden inverso al de desmontaje.

Carrocería 4 puertas

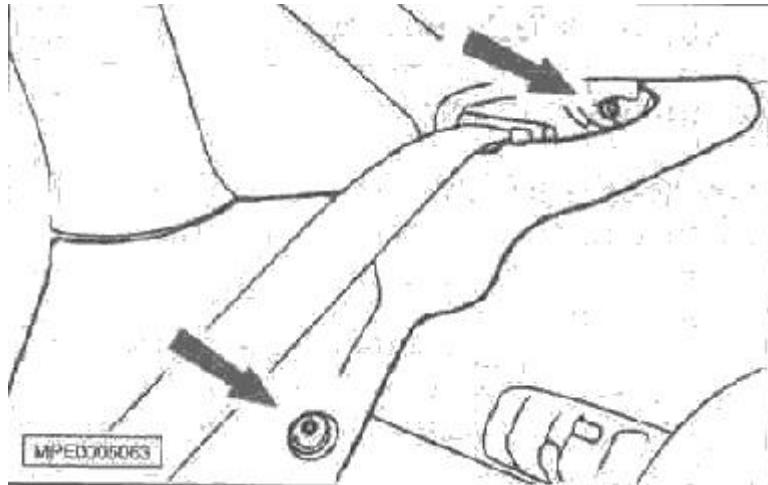

Para su extracción pliegue el respaldo del asiento trasero.  
Desmonte el embellecedor del retractor del cinturón de seguridad.  
Desmonte el guarnecido inferior del pilar C.

Para la reposición siga el orden inverso al de extracción.



## GUARNECIDO DE LA PUERTA DELANTERA

Para la extracción desmonte la tapa de la manecilla interior de la puerta introduciendo una herramienta adecuada en el orificio a tal fin.

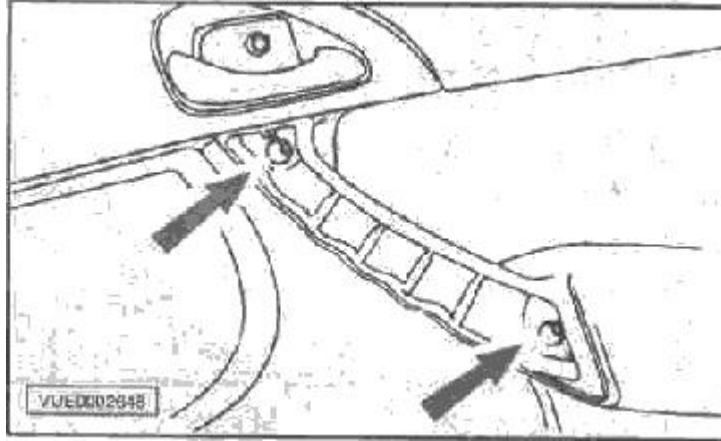

Quite los tornillos.

Quite el embellecedor de la manecilla interior de la puerta

1.- Saque el tornillo.

2.- Saque el embellecedor deslizandolo.

Desenchufe el conector del elevavinas eléctrico.

Quite los tornillos del guarnecido.

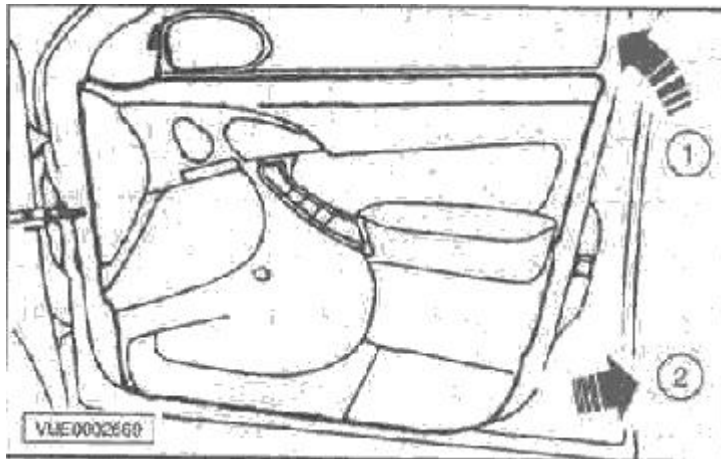

Quite el guarnecido:

1.- Gire el guarnecido hacia arriba

2.- Quite el guarnecido.

Para la reposición monte los componentes en el orden inverso al de desmontaje.



## GUARNECIDO DE PUERTA TRASERA

### TODO TIPO DE CARROCERIA

Desmonte la tapa del tirador de la puerta introduciendo una herramienta apropiada en el orificio provista y doblandola.  
Quite los tornillos.

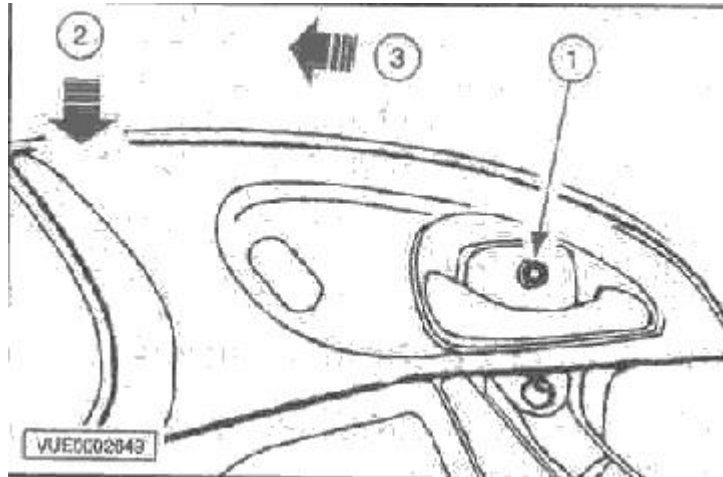

Desmonte el embellecedor de la manecilla interior de la puerta:

- 1.- desmonte el embellecedor y el tornillo.
- 2.- Eleve el embellecedor para soltarlo.
- 3.- Retire el embellecedor.

Vehículos con elevelunas eléctrico.

Desmonte la manecilla interior de la puerta.  
Desenchufe el conector

Vehículos con elevelunas manual.

Desmonte la manecilla del elevelunas y utilice un trozo de alambre apropiado.

Todas las carrocerías

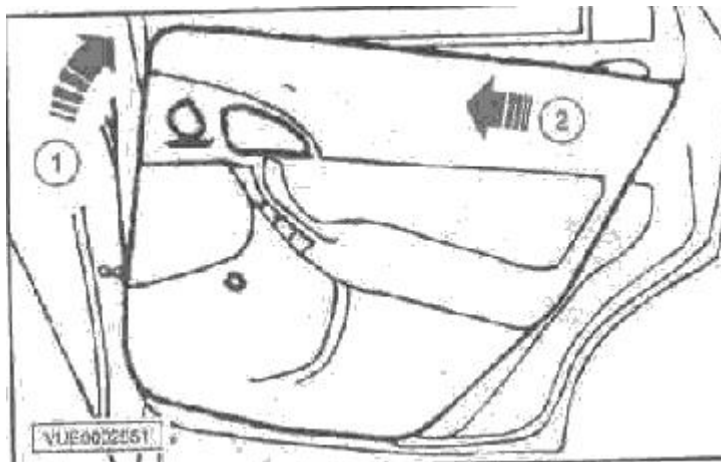

Desenrosque los tornillos de sujeción del guarnecido.



Quite el guarnecido.

1.- Gire el guarnecido hacia arriba.

2.- Quite el guarnecido.

Para la reposición monte los componentes en el orden inverso al de desmontaje.

### GUARNECIDO LATERAL TRASERO

Para la extracción desmonte el guarnecido del pilar B,

Suelte el guarnecido lateral trasero y retire los clip's.

Retire el guarnecido lateral trasero.

Para la reposición monte los componentes en el orden inverso al de desmontaje.

### GUARNECIDO DEL PROTECTOR DEL ESTRIBO

Desmonte el guarnecido lateral del tablero de instrumentos.

Desmonte el guarnecido lateral inferior delantero.

Empuje la moqueta hacia abajo y hacia el interior del vehículo para facilitar el desmontaje del guarnecido del estribo.

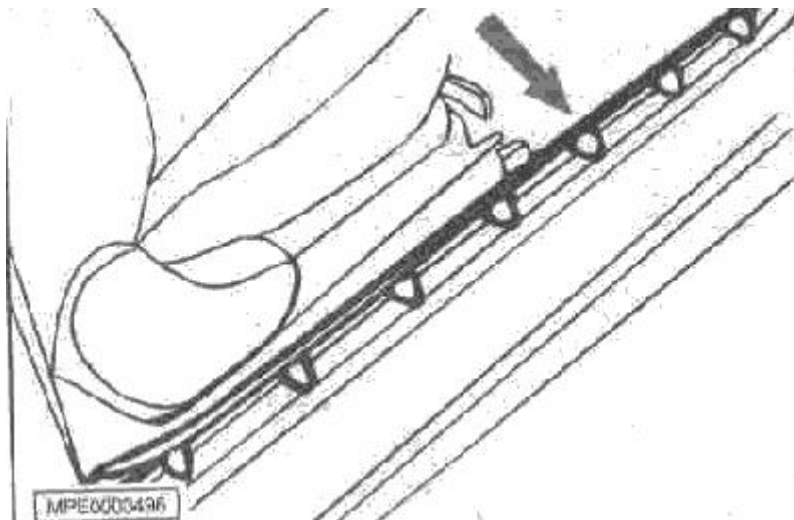

Quite el guarnecido del estribo.

Para la reposición monte los componentes en el orden inverso al de desmontaje.



## FORRO DEL TECHO

Vehículos con techo solar manual

Para la extracción desmonte la manecilla de apertura del techo solar.

Resto de vehículos.

Suelte la luz interior.

Desmonte la luz interior y desenchufe los conectores.

Desmonte el guarnecido del pilar A.

Desmonte el guarnecido del pilar B.

Desmonte el guarnecido del pilar C.

Desmonte los dos parasoles.

Retire los clip's. de sujeción de los parasoles:

1.- Abra la tapa.

2.- Retire el clip de sujeción del parasol.

4 Puertas, 5 Puertas y Familiar.

Retire el marco lateral del forro del techo.

Todos los vehículos.

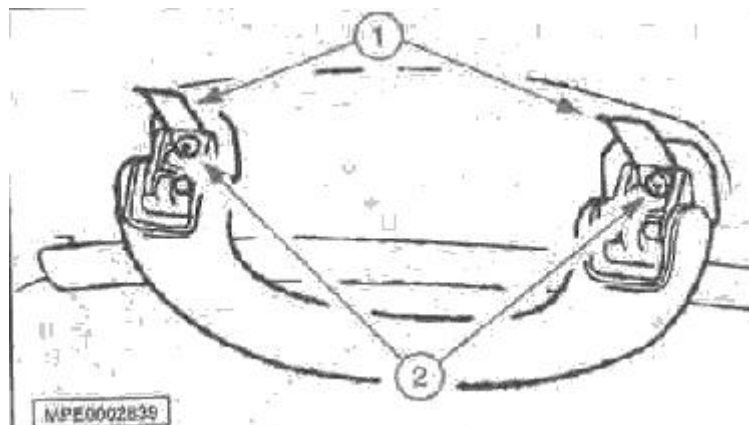

Desmonte los tres asideros:

1.- Abra las tapas de los asideros.

2.- Retire los asideros.

Familiar.

Desmonte los paneles de revestimiento del pilar D.

NOTA.- Desmonte el guarnecido en un ángulo de 45 grados para evitar que se dañen los clip's. del guarnecido.

Desmonte el guarnecido superior del espacio de carga.

Todos los vehículos.

Desmonte la luz interior trasera (si procede).

Desenchufe los conectores.

Quite las grapas de sujeción del forro del techo.



3 Puertas y Familiar.

Saque el forro por la apertura del portón trasero.

4 Puertas.

Abata el respaldo del asiento delantero para poder sacar el forro del techo por la apertura de la puerta del pasajero.

Saque el forro del techo.

Para la reposición monte los componentes en el orden inverso al de desmontaje.

## TABLERO DE INSTRUMENTOS

Todos los vehículos.

Desconecte el cable de masa de la batería.

Suelte el panel inferior del salpicadero:

1.- Retire los tornillos.

2.- Suelte el clip.

Desmante el panel inferior del salpicadero.

Desenchufe el conector DATA LINK.

Desmante la cubierta superior de la columna de dirección.

Suelte los clip's. (uno a cada lado) con un destornillador de punta fina.

Suelte el interruptor de control de la unidad de audio (si procede).

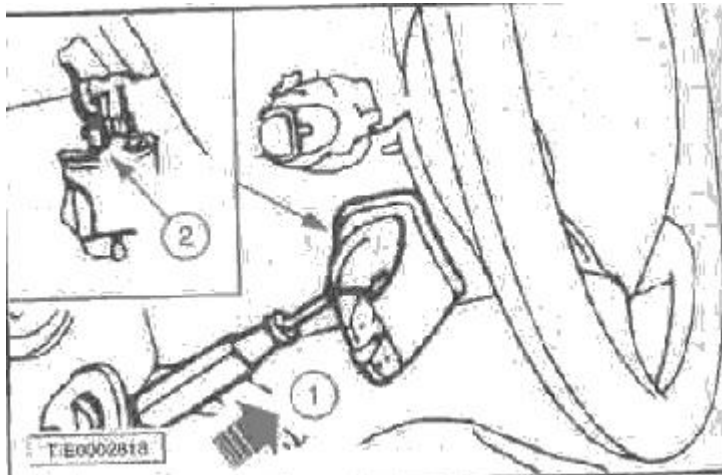

Desmante la cubierta inferior de la columna de dirección:

1.- Suelte la palanca de bloqueo de la columna de dirección.

2.- Retire los tornillos.

Suelte la columna de la dirección y bájela:

1.- Retire las tuercas autoblocantes y deséchelas.

2.- Retire el tornillo Torx.

Desmante el cuadro de instrumentos.

Desmante la unidad de audio.

Desmante la guantera.

Desmante la unidad del airbag del acompañante.



Suelte el panel de revestimiento del sistema de control de climatización y de la unidad de audio:

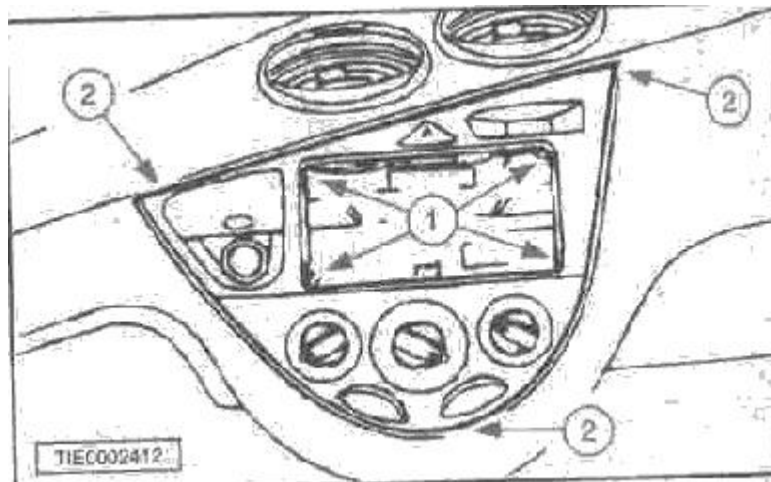

- 1.- Retire los tornillos.
- 2.- Suelte los clip's.

Desmonte el panel de revestimiento del sistema de control de climatización y de la unidad de audio:

- 1.- Desenchufe los conectores.
  - 2.- Desconecte los cables del sistema de climatización.
- Desmonte el cenicero.

Desmonte el panel de la carcasa del radiador de la calefacción.  
Retire los tornillos.

- Suelte la parte delantera de la consola central y retire los tornillos (uno a cada lado).  
Desmonte el cenicero de la parte trasera de la consola central.  
Suelte la parte trasera de la consola central.  
Mueva la consola central hacia atrás.

Retire los tornillos de sujeción superiores del salpicadero.

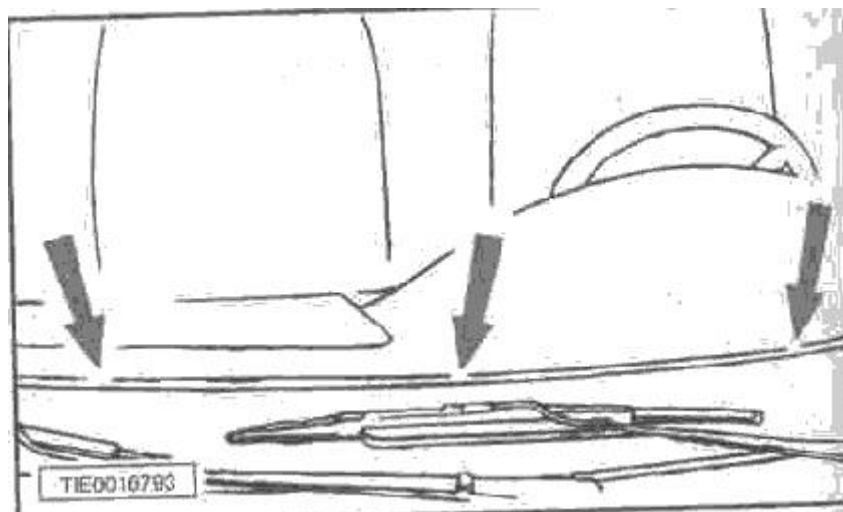



Desmonte los paneles de revestimiento laterales del salpicadero.  
Retire los tornillos laterales del salpicadero.

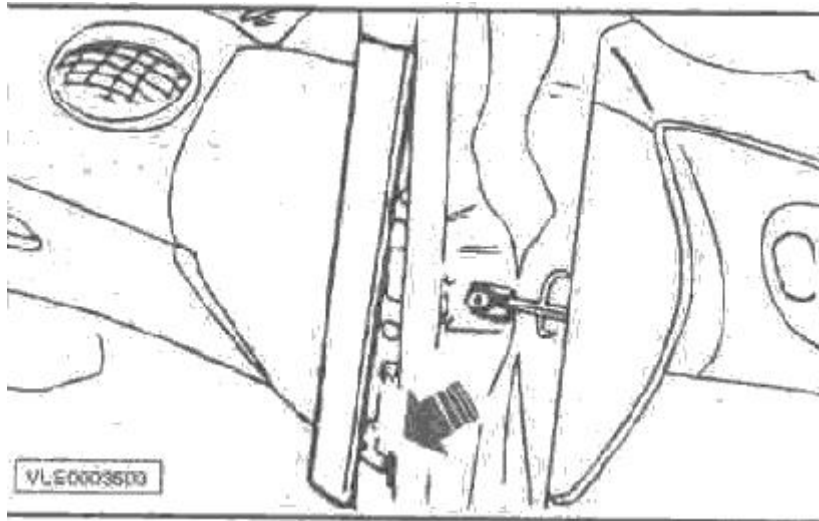

- Suelte el salpicadero:
- 1.- Retire los tornillos.
  - 2.- Suelte los conductos de desempañado.
  - 3.- Suelte los clip's. de los cables.
- Retire el salpicadero.

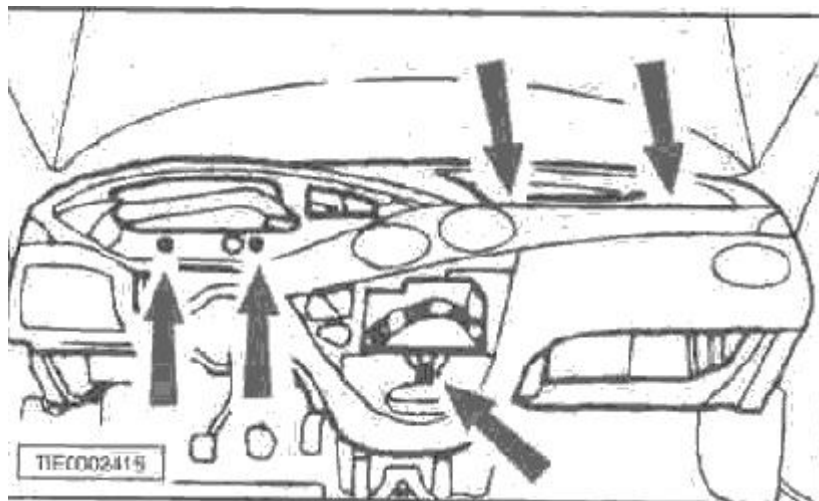

Para la reposición monte los componentes en el orden inverso al de desmontaje.



## CONSOLA DEL PISO

### TODOS LOS VEHÍCULOS.

Desconecte el cable de masa de la batería.

Espere al menos un minuto.

Suelte la parte delantera de la consola central.

Retire los tornillos (uno a cada lado).

Desmunte el cenicero de la parte trasera de la consola central.

Suelte la parte trasera de la consola central.

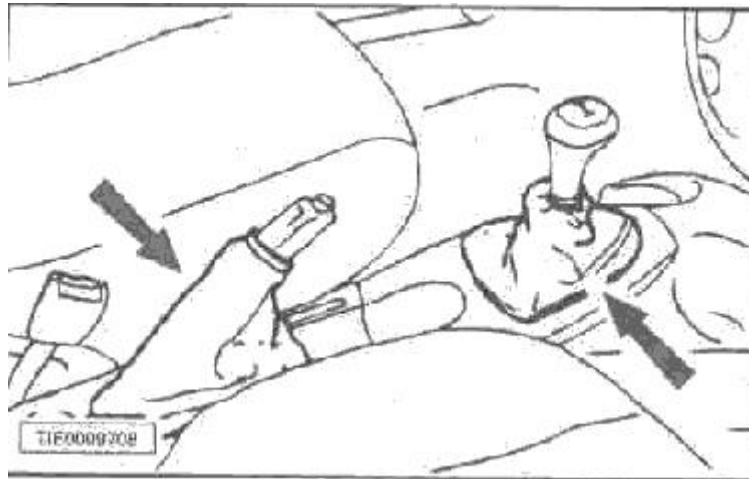

Suelte la consola central.

Suelte el fuelle de la palanca de cambios.

Suelte la funda de la palanca del freno de mano.

Tire de la palanca del freno de mano hasta levantarla por completo.

Desmunte la consola del piso.

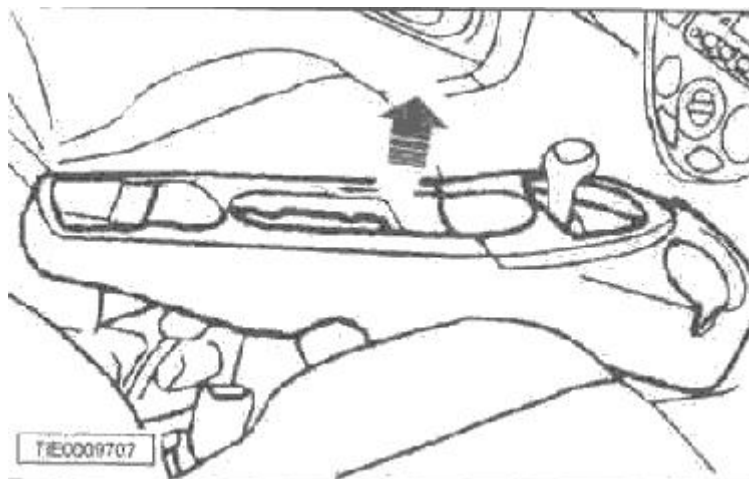

Para la reposición monte los componentes en el orden inverso al de desmontaje.



## ASIENTOS

El asiento del conductor del FOCUS se puede ajustar manualmente en cuatro direcciones. El ajuste lumbar es estándar en los asientos de lujo aunque está disponible como componente opcional en algunos mercados. También como equipamiento opcional y sólo en algunos mercados se puede disponer de ajuste eléctrico de altura. El asiento del acompañante es ajustable en dos direcciones y lleva incorporado el cargador de CD del equipo de sonido si procede.

Los arbags laterales son opcionales según versiones.

Los asientos traseros abatibles están divididos en una proporción 60 / 40.

## ASIENTO DELANTERO

NOTA: Después de desconectar el cable de masa de la batería, espere un mínimo de un minuto antes de desenchufar cualquiera de los conectores del sistema de seguridad pasiva. Si no se respeta esta advertencia se podría desplegar el airbag accidentalmente y causar lesiones.

Para la extracción desconecte el cable de masa de la batería.

Deslice el asiento hacia atrás hasta el tope.

Desmonte la cubierta de la corredera exterior del asiento.

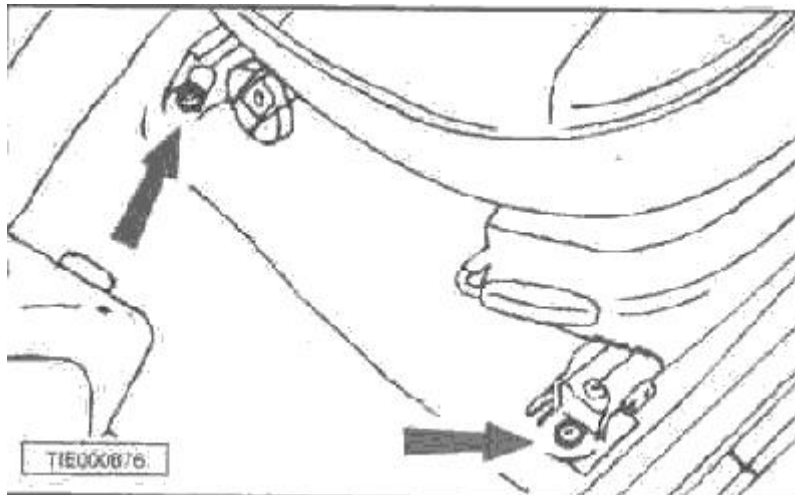

Quite los tornillos de la parte delantera.

Deslice el asiento hacia adelante hasta el tope.

Quite los tornillos traseros.

Desenchufe el conector de 5 vías que hay debajo del asiento.

Para la reposición monte los componentes en el orden inverso al de desmontaje.



## RESPALDO DE ASIENTO DELANTERO

### TODOS LOS VEHÍCULOS

Para su extracción suba el asiento hasta su altura máxima.

Desmonte la banqueta del asiento delantero:

- 1.- Retire el clip de sujeción trasero con un destornillador adecuado.
- 2.- Levante el guarnecido exterior del asiento.

### VEHÍCULOS CON AIRBAGS LATERALES

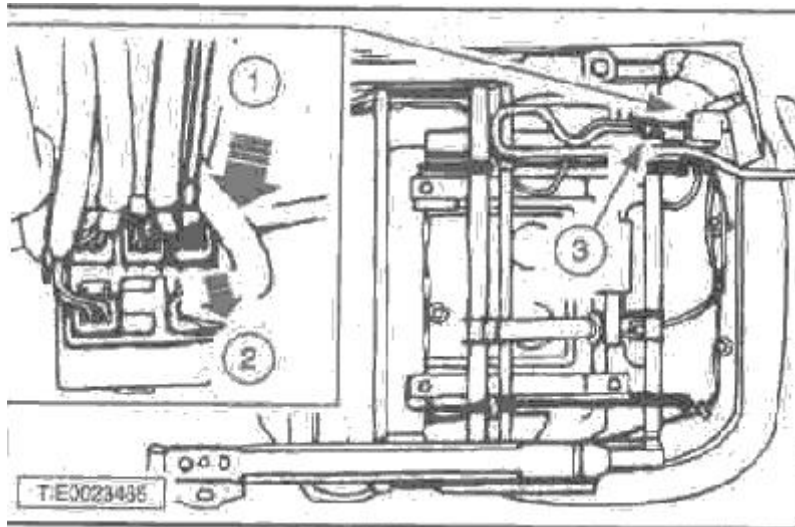

Suelte el conector de la unidad de airbag lateral de debajo del asiento:

- 1.- Presione la lengüeta de bloqueo con un destornillador adecuado.
- 2.- Desenchufe el conector.
- 3.- Desenganche el clip de sujeción.

Desconecte el mazo de cables de la unidad de airbag lateral del armazón del asiento.

### TODOS LOS VEHÍCULOS

Suelte el conector de la esterilla térmica del respaldo de debajo del asiento si procede.

Desconecte el mazo de cables.

Desmonte el pretensor y el enganche del cinturón de seguridad.

Desmonte la rueda reclinación del respaldo aplicando una presión uniforme en los dos lados de la rueda.

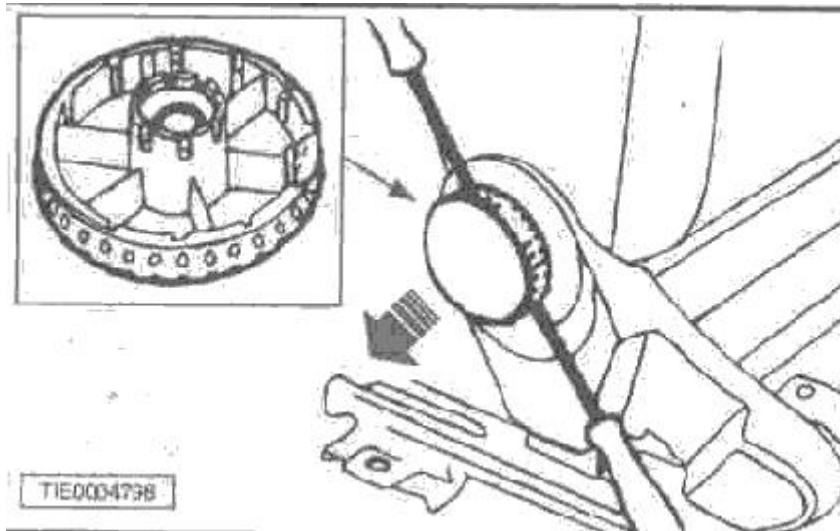

Retire el clip de sujeción del guarnecido interior del asiento y desmonte el guarnecido.  
Deseche el clip de sujeción.

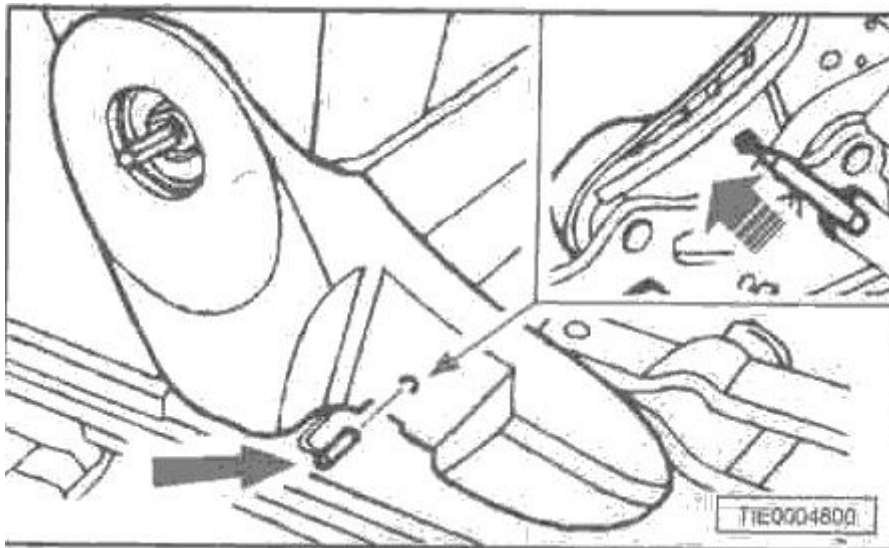



#### 4 PUERTAS, 5 PUERTAS Y FAMILIAR

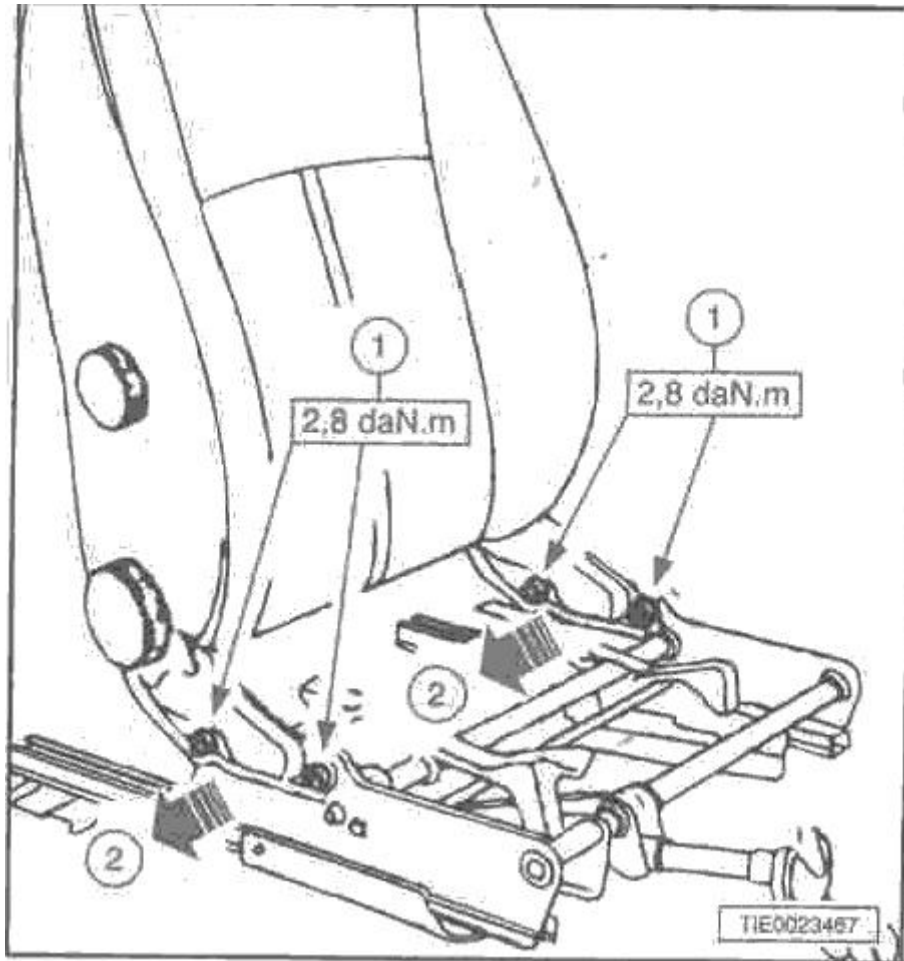

Desmonte el respaldo del asiento delantero:

- 1.- Desenrosque las tuercas de fijación.
- 2.- Corra el respaldo hacia el costado para sacarlo del armazón interior del asiento.

#### 3 PUERTAS

Desmonte el respaldo del asiento delantero:

- 1.- suelte el ensanche del respaldo.
- 2.- Desenrosque las tuercas de fijación.

Para la reposición monte los componentes en el orden inverso al de desmontaje.

#### ASIENTO TRASERO

##### RESPALDO DE ASIENTO TRASERO

##### PARA LA EXTRACCIÓN:

- 1.- Levante la banqueta trasera.
- 2.- Desmonte el anclaje inferior del cinturón de seguridad de la plaza trasera central.
- 3.- Destronille el respaldo.



4.- Retire el respaldo.

Para la reposición monte los componentes en el orden inverso al de desmontaje.

### BANQUETA DE ASIENTO DELANTERO TODOS LOS VEHÍCULOS

Para su extracción desmonte el asiento delantero.

Desmonte el cargador de CD (en el caso que este situado bajo el asiento).  
Desenchufe el conector del pretensor del enganche del cinturón de seguridad de debajo del asiento:

- 1.- Presione la lengüeta de bloqueo con un destornillador adecuado.
- 2.- Desenchufe el conector.
- 3 Suelte los clip's. de fijación.

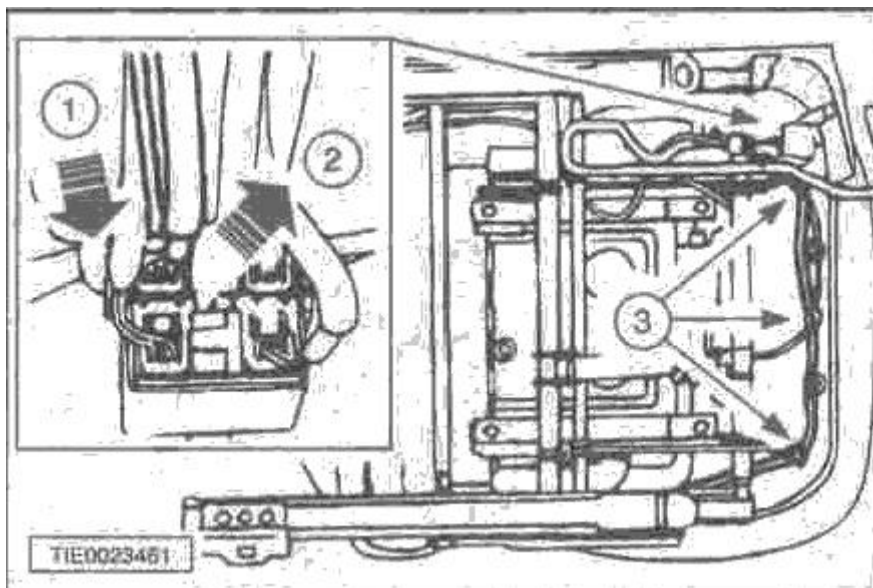

Suelte el conector de la esterilla térmica de la banqueta de debajo del asiento (si procede) y desenchufe el conector del motor de ajuste de la altura del asiento de debajo del asiento (si procede).

Desmonte la banqueta del asiento.

Para la reposición monte los componentes en el orden inverso al de desmontaje.